

## « Nébuleuse »

**Niveau débutante à confirmée Taille : M-L / XL.**

**Fournitures :** 5/6 pel. Malou Light Lang 1 paire d'aiguilles aig 4,5 et 5

**Pt utilisés :** Côtes 2 x 2 et jersey endroit

**Echantillon :** aig. 5 = 20 m x 25 rgs = 10x10cm

**Des :** Avec les aig. 4.5 montez **100 /108** m (lisière comprise) et tricotez 4 rgs de côtes 2x2.

Puis, avec les aig 5 continuez en tricotant en jersey endroit.

A 41 cm de hauteur totale formez les emmanchures en rabattant de chaque côté tous les 2 rgs :

2 x 3 m , 3 x 2 m, 3x 1 m . Il reste **70/78** m.

A 63 cm de hauteur totale, pour l'encolure, tricotez **19/21** m, rabattre **32/36** m, tricotez **19/21** m.

Tricotez 2 rgs de plus sur l'épaule gauche, puis rabattre les **19/21** m restantes.

Faire la même chose sur les **19/21** m de l'épaule droite.

**Demi-devant gauche :** Avec les aig. 4.5 montez **46 /50** m (lisière comprise)

et tricotez 4 rgs de côtes 2x2.

Puis, avec les aig 5 continuez en tricotant en jersey endroit.

A 41 cm de hauteur totale formez les emmanchures en rabattant à droite tous les 2 rgs : 2 x 3 m , 3 x 2 m, 3x 1 m . Il reste **31/35** m.

A 55 cm de hauteur totale, pour l'encolure, rabattre à gauche tous les 2 rangs :

**2x3 m, 1 x 2 m et 2 x 1 m.**

**4 rgs plus haut : tricotez 2 m ens. à 2 m du bord**

**puis 4 rgs plus haut : tricotez 2 m ens. à 2 m du bord**

2x3 m, 3 x 2 m et 2 x 1 m. et 4 rgs plus haut : tricotez 2 m ens. à 2 m du bord

Tricotez encore 4 rangs sur les 19/21 m restantes, puis rabattre .

Tricotez le demi devant droit en vis-à-vis

ATTENTION : pour l'encolure du demi devant droit et pour un effet visuel plus joli, faites ainsi :

2x3 m, 1 x 2 m et 2 x 1 m.

4 rgs plus haut : tricotez 1 surjet simple 2 m avant la fin du rang

puis 4 rgs plus haut : tricotez 2 m ens. à 2 m du bord

2x3 m, 3 x 2 m et 2 x 1 m. et 4 rgs plus haut : tricotez 1 surjet simple 2 m avant la fin du rang.

*Manches* : Avec les aig. 4.5 montez 48 /52 m (lisière comprise) et tricotez 4 rgs de côtes 2x2.

Puis, avec les aig 5 continuez en tricotant en jersey endroit en augmentant ainsi :

(pour les débutantes, je vous joins le diagramme des manches, car je sais que certaines aiment suivre sur diagramme)

1 maille à 2 mailles du bord de chaque côté sur le premier rang de jersey, puis 1 maille à 2 mailles du bord de chaque côté sur le 7 eme rang, puis 11 fois 1 maille à 2 mailles du bord de chaque côté tous les 8 rangs .

On obtient 74 m.

Arrondi de manche : 6 rangs après la dernière augmentation, rabattre de chaque côté 3 x 3 mailles, 3 x 2 mailles, 4 fois 3 mailles, il reste 20 mailles que l'on rabat seulement.

1 maille à 2 mailles du bord de chaque côté sur le 7 eme rang,

puis 11 fois 1 maille à 2 mailles du bord de chaque côté tous les 8 rangs .

On obtient 76 m

Arrondi de manche : 10 rangs après la dernière augmentation, rabattre de chaque côté 3 x 3 mailles, 3 x 2 mailles, 4 fois 3 mailles, il reste 22 mailles que l'on rabat seulement.

## Montage et finitions :

Cousez les épaules, fermez les côtés de votre veste, puis fermez vos manches jusqu'à l'emmanchure.

Montez vos manches sur le corps.

Une fois cette étape terminée, et pour les deux tailles relevez 118 mailles (lisière comprise) le long du demi devant droit devant jusqu'à l'encolure, et tricotez 8 rangs de côtes 2 x 2,

Rabattez en tricotant simplement les mailles, **comme elles se présentent**.

Faites la même chose sur le deuxième demi devant.

Encolure : relevez 8 mailles le long de la bordure côtes d'un demi-devant, **35/38** mailles le long de l'encolure du premier demi devant, **32/36** m sur l'encolure du dos, **35/38** m le long de l'encolure du deuxième demi devant et enfin 8 m le long de la bordure côtes du deuxième demi devant.

Tricotez 8 rangs de côtes 2x2 et rabattez simplement en prenant les mailles **comme elles se présentent**.

Tableau mensuration gilet "Nébuleuse"

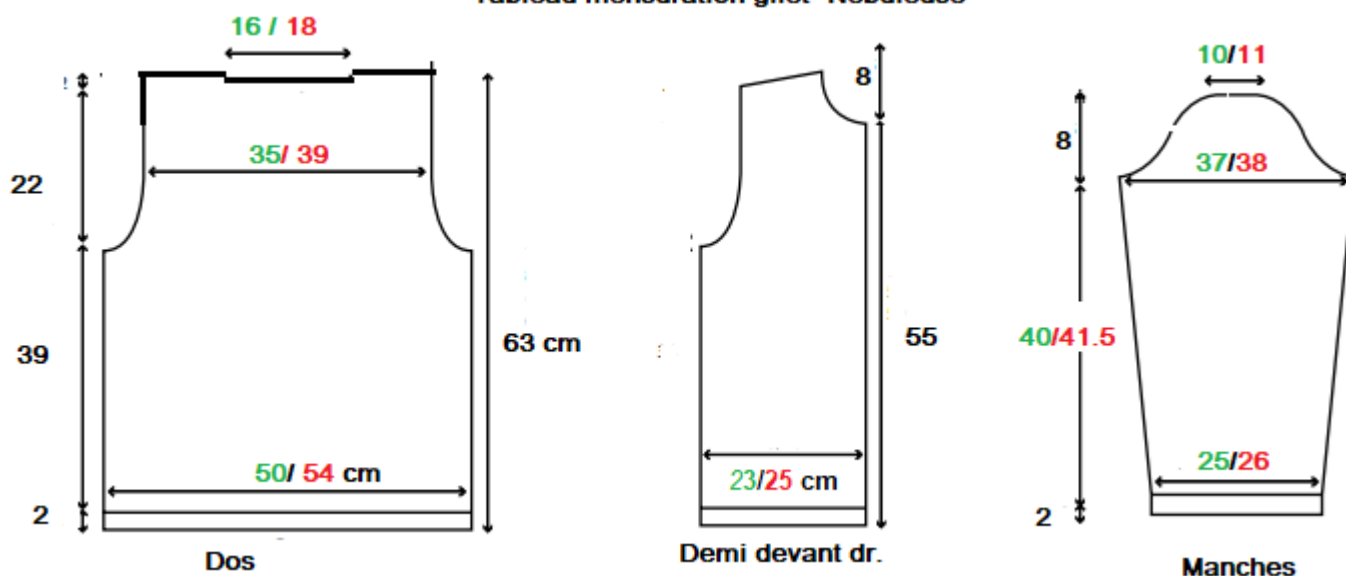

Rabattre les 20 mailles restantes

Manches Nébuleuse  
taille L-M

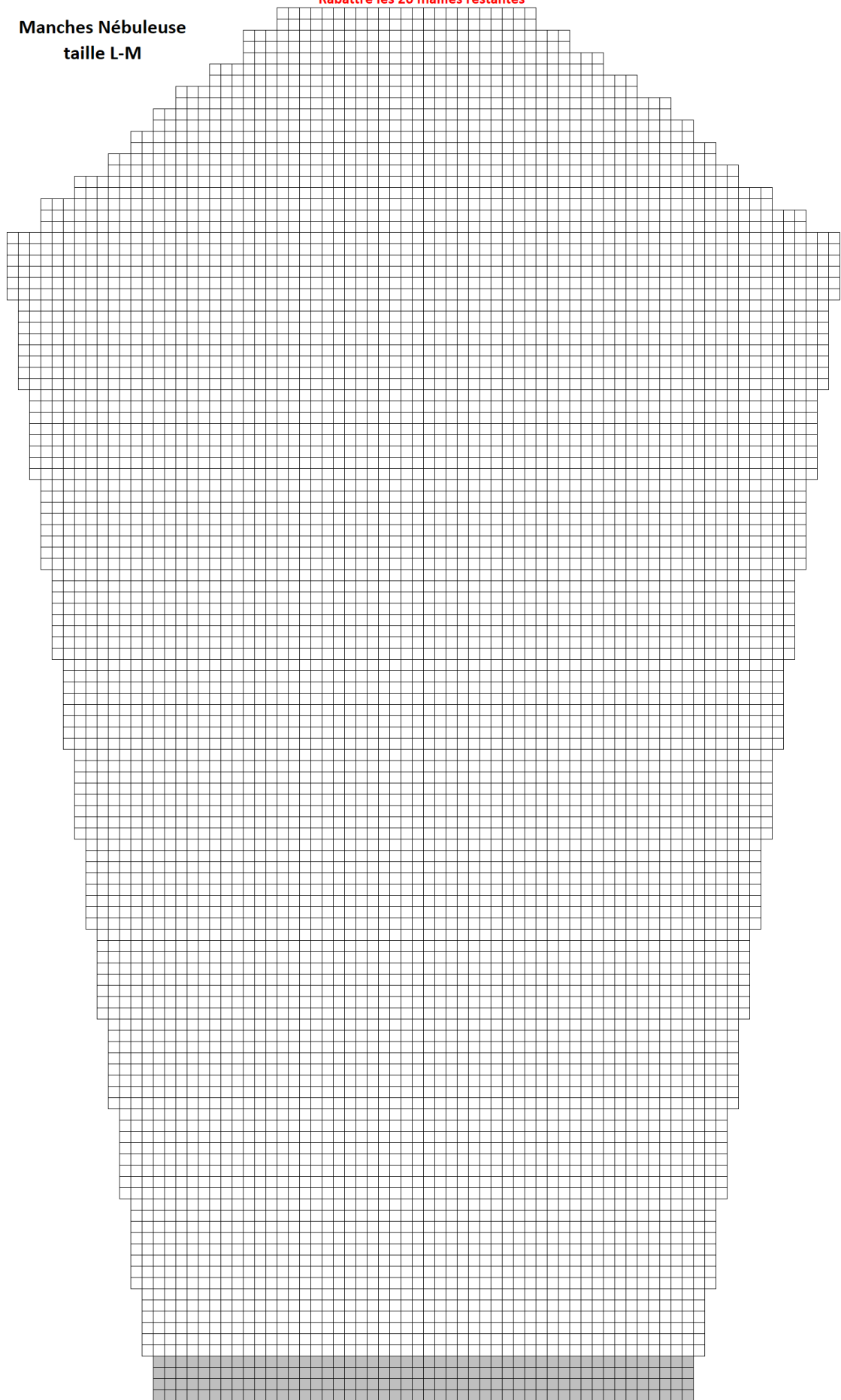

Rabattre les 20 mailles restantes

Manches Nébuleuse  
taille XL

